

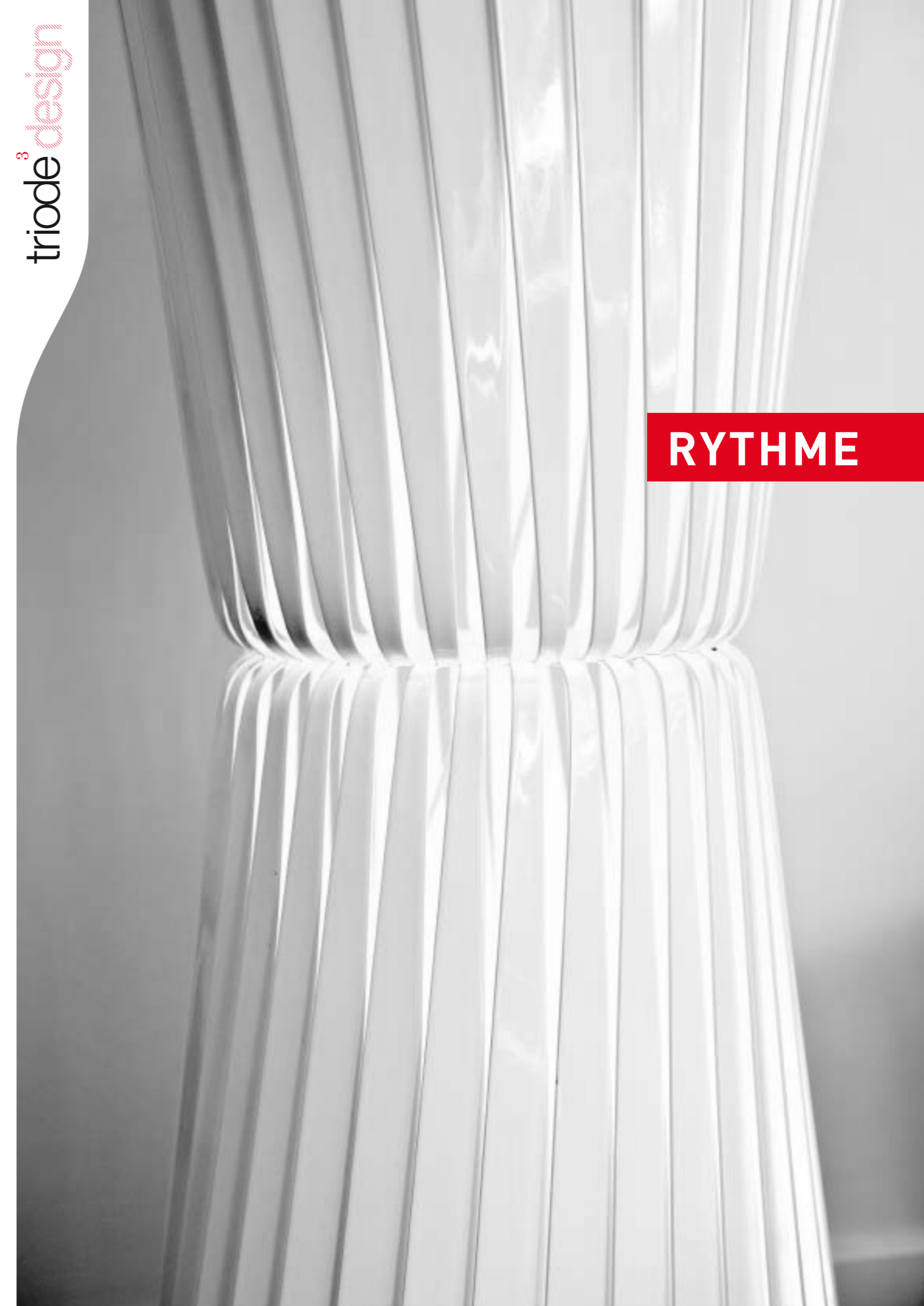

SHOWROOM

28 RUE JACOB, 75006 PARIS  
TEL: +33 (0)1 43 29 40 05 / FAX: +33 (0)1 44 49 97 66  
[www.triodedesign.com](http://www.triodedesign.com)  
[contact@triodedesign.com](mailto:contact@triodedesign.com)

trio<sup>3</sup>de design



RYTHME

# RYTHME

BY EMILIE COLIN GARROS



LAMPADAIRE « RYTHMES POUR ECLAIRER » (2009)

Lampe réalisée à partir d'une feuille de métal découpée au laser puis pliée et mise en forme. Peinture laque époxy, couleur blanc.

Dimensions :  
hauteur : 127 cm, diamètre : 33 cm  
Sources lumineuses :  
2 ampoules à incandescence 40w/60w ou fluo compact E27

« RYTHMS TO ENLIGHTEN » (2009)  
Lamp made from a laser-cut metal leaf, epoxy lacquered  
Color : white

Dimensions :  
length : 127 cm, diameter : 33 cm  
Light source :  
2 incandescent bulbs 40W / 60W or fluo compact bulb E27

Dimensions

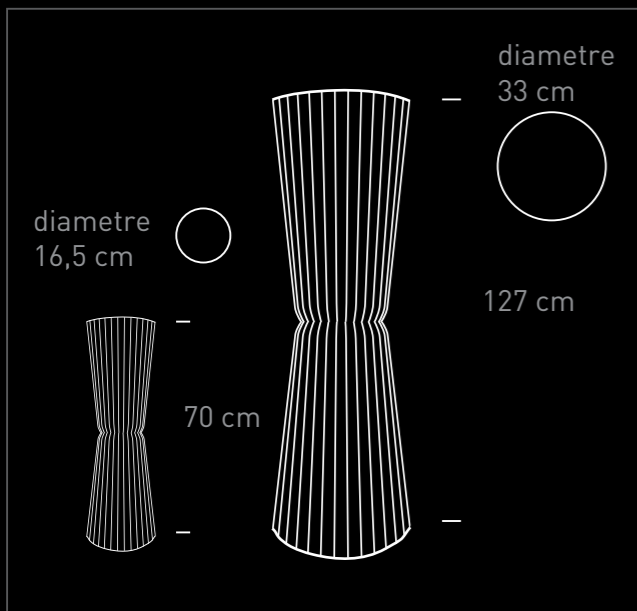

EMILIE COLIN GARROS

Diplômée en 2008 de l'Ecole Supérieure d'Art et de Design de Reims avec mention, Emilie Colin Garros a développé pendant ses cinq années de formation une approche plastique de l'objet ainsi qu'un intérêt tout particulier pour la construction. Elle mène depuis sa sortie de l'école des projets personnels et collabore au sein du collectif Diagonal.

La lampe «Rythmes pour Eclairer» est la première réalisation de cette jeune créatrice pleine d'un avenir prometteur. C'est la première réalisation de cette jeune designer pleine de talent.

Emilie Colin Garros graduated from l'Ecole Supérieure d'Art et de Design of Reims in 2008 with honors. During her five years of formation, she developed a Plastic approach of the object as well as an interest for construction. Since she graduated, she works on personal projects and collaborates with Diagonal.

Her light "rhythms to enlighten" is the first realization of this young creator who has a promising future.

